

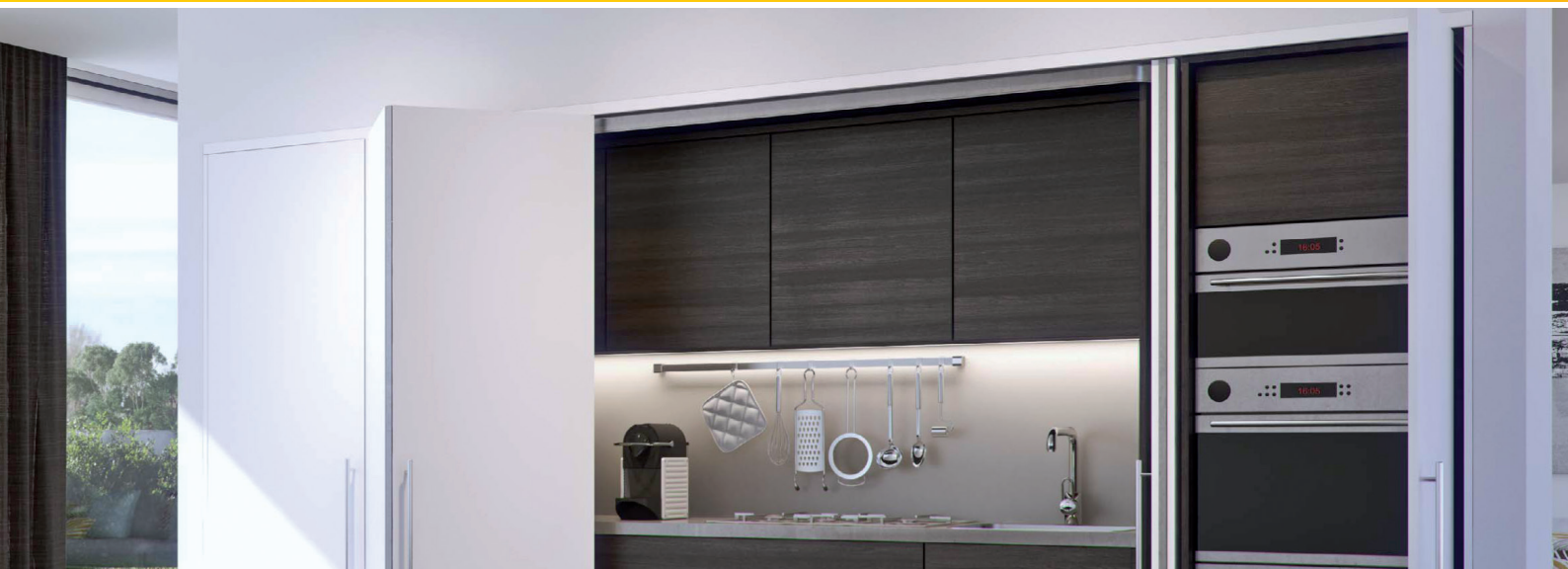

HAWA 2021



Podane ceny są cenami netto. Ceny ważne do 31.12.2021. Zdjęcia produktów mogą nieznacznie odbiegać od oryginału. Niniejsza oferta nie stanowi oferty handlowej w rozumieniu art. 66 kodeksu cywilnego. Zabierzów 01.2021



jesteśmy dostępni...

Schachermayer Polska Sp. z o.o.
Kryspinów 517
32-060 Liszki k/Krakowa

kontakt z nami:

Dział sprzedaży

Telefon 012 / 258 31 70
Fax 012 / 258 31 99

Sekretariat

Telefon 012 / 258 31 80
Fax 012 / 258 31 89

Księgowość

Telefon 012 / 258 31 79

Magazyn

Telefon 012 / 258 31 96

www.schachermayer.pl
info@schachermayer.pl

godziny otwarcia:

pon. - czw. 8:00 - 17:00

pt. 8:00 - 15:00

- zielona kropka za numerem artykułu lub artykuł bez kropki: artykuł magazynowany w Schachermayer Polska
- żółta kropka za numerem artykułu: artykuł magazynowany w Schachermayer Austria
- czerwona kropka za numerem artykułu: artykuł niemagazynowany (czas dostawy na zapytanie)

impressum:

Właściciel: Schachermayer Polska Sp. z o.o. Kryspinów 517, 32 - 060 Liszki k/Krakowa

Katalog jest własnością Schachermayer Polska i służy wyłącznie do użytku klientom firmy. Nie może być wypożyczony, ani przekazywany firmom konkurencyjnym. Przedruk, naśladowanie, kopiowanie i przekazywanie zdjęć są bezwarunkowo zabronione. Schachermayer Polska zastrzega sobie prawo do odebrania katalogu, w przypadku wykorzystywania go do wyżej wymienionych celów. Prezentowane dane techniczne, zdjęcia, jak i wymiary są niewiążące i mogą różnić się od rzeczywistych. Firma Schachermayer Polska nie ponosi odpowiedzialności za błędy edytorskie. Schachermayer Polska zastrzega sobie prawo do wprowadzania zmian bez wcześniejszego informowania o tym odbiorców katalogu. Warunki sprzedaży i dostawy towarów regulują Ogólne Warunki Sprzedaży i Dostawy firmy Schachermayer Polska dostępne na naszej stronie www.schachermayer.pl

Wydrukowano w Polsce 2021, © Schachermayer Polska, Wszystkie prawa zastrzeżone

HAWA-Folding Concepta 25 Okucie drzwi składanych, wsuwanych

Dzięki HAWA-Folding Concepta 25 zlicowane drzwi szafy mogą zostać w pełni otwarte. Okucie umożliwia złożenie dwóch drzwi z drewna i ich obustronne wsunięcie w korpusy meblowe lub wnęki ścienne. HAWA-Folding Concepta 25 wyróżnia się wysoką elastycznością konstrukcji i prowadzenia. Wykonanie konstrukcji na całą wysokość ściany jest równie efektywne i łatwe jak wykonanie szaf garderobianych wyposażonych w rozwiązywania drzwiowe.

Zastosowanie:

wszędzie tam, gdzie istotne jest wykorzystanie przestrzeni i swobodny dostęp do całej zawartości zabudowy. Idealny do kuchni, sypialni, łazienki czy domowego biura.

Cechy systemu:

- maksymalna waga drzwi 25 kg (50 kg przy dwóch drzwiach)
- szerokość drzwi 300 - 700 mm
- wysokość drzwi 1250 - 2600 mm
- grubość drzwi drewnianych 19 - 26 mm
- strata wsuwu 73 mm na głębokości szafy
- dwie pary drzwi składanych pozwalają utworzyć zabudowę o szerokości do 2800 mm
- możliwa jest realizacja dwuczęściowych, czteroczęściowych a w połączeniu z HAWA-Concepta także frontów trzyczęściowych
- wygodna regulacja od przodu

Wskazówka montażowa:

aby osiągnąć optymalną funkcjonalność i wysoki komfort użytkowania konieczne jest aby szafa była zamocowana w konstrukcji budynku a jej poziom wyrównany.

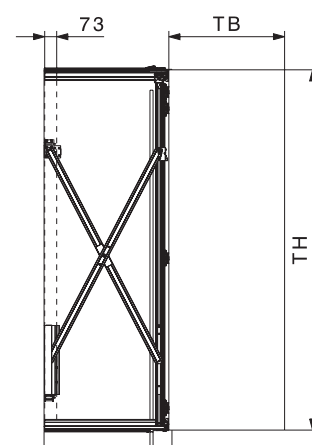
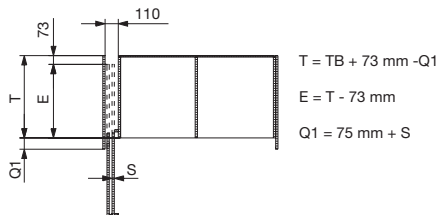

HAWA-Folding Concepta 25 Komplet okuć

- HAWA-Folding Concepta pozwala jednym ruchem złożyć i schować cały front szafy
- dyskretna elegancja na zewnątrz i wewnątrz, dzięki czarno anodowanym profilom
- połączenie z HAWA-Concepta umożliwia zastosowanie przy szafach 2- i 3-drzwiowych, bez ścianek środkowych
- łatwe konfekcjonowanie do drzwi o różnej wadze
- możliwość zastosowania w szafach bez wieńca dolnego, na wysokość pomieszczenia lub bezfrontowych
- strata wsuwu tylko 73 mm na głębokości szafy
- długość szyny 1420 mm (szafa 2-drzwiowa) lub 2120 (szafa 3-drzwiowa; tylko w połączeniu z HAWA-Concepta)

Wskazówka: dwie pary składanych drzwi pozwalają stworzyć zabudowę o szerokości 2800 mm. Okucia o długości 2100 mm są możliwe do zastosowania tylko do szaf 3-drzwiowych i tylko w połączeniu z HAWA-Concepta 50.

Zakres dostawy:

1 para drzwi składanych zawiera:
okucie
nożyce
szynę bieżną

Nośność: 25 kg (50 kg przy dwóch drzwiach)
Ilość drzwi: 1
Szerokość skrzydła od: 300 mm
Szerokość skrzydła do: 700 mm
Grubość frontu od: 19 mm
Grubość frontu do: 26 mm

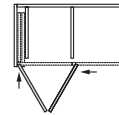

Lewy

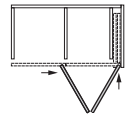

Prawy

Nr art.	Nr produc.	Kie-runek	Wys. skrzydła od mm	Wys. skrzydła do mm	Długość szyny mm	Powierzchnia	JM	Cena PLN	JC
103 352 481 •	27636	lewy	1250	1850	1420	naturalnie anodowana	kpl	5.168,00	1 kpl
103 352 482 •	27637	prawy	1250	1850	1420	naturalnie anodowana	kpl	5.168,00	1 kpl
103 352 489 ••	27644	lewy	1851	2600	2120	naturalnie anodowana	kpl	6.304,00	1 kpl
103 352 490 ••	27645	prawy	1851	2600	2120	naturalnie anodowana	kpl	6.304,00	1 kpl
103 352 483 •	27638	lewy	1851	2600	1420	naturalnie anodowana	kpl	5.359,00	1 kpl
103 352 484 •	27639	prawy	1851	2600	1420	naturalnie anodowana	kpl	5.359,00	1 kpl
103 352 485 ••	27640	lewy	1250	1850	1420	czarna anodowana	kpl	5.984,00	1 kpl
103 352 486 ••	27641	prawy	1250	1850	1420	czarna anodowana	kpl	5.984,00	1 kpl
103 352 491 ••	27646	lewy	1851	2600	2120	czarna anodowana	kpl	6.853,00	1 kpl
103 352 492 ••	27647	prawy	1851	2600	2120	czarna anodowana	kpl	6.853,00	1 kpl
103 352 487 ••	27642	lewy	1851	2600	1420	czarna anodowana	kpl	6.493,00	1 kpl
103 352 488 ••	27643	prawy	1851	2600	1420	czarna anodowana	kpl	6.493,00	1 kpl

grupa produktowa 300 380

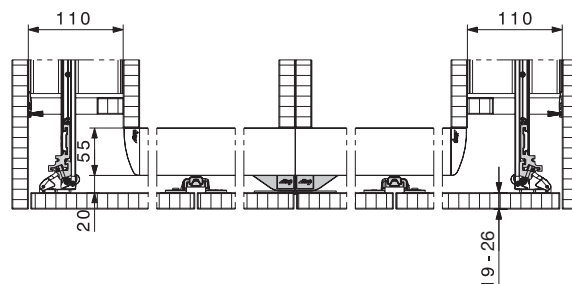



HAWA-Folding Concepta 25 Profil podłogowy

Profil podłogowy zapewnia optymalne pozycjonowanie drzwi zlicowanych.

Wskazówka: zarówno szyna bieżna jak i profil podłogowy są montowane od przodu.

Zakres dostawy:

profil podłogowy 1300 / 2000 mm, aluminium anodowane, bezbarwne/czarne
zaśleпки
rampa bieżna
szablon do wiercenia

Nr art.	Nr producenta	Długość mm	Materiał	JM	Cena PLN	JC
103 352 884 •	24004	1300	aluminium naturalnie anodowane	kpl	487,00	1 kpl
103 352 886 •	25479	1300	aluminium czarne anodowane	szt.	644,00	1 szt.
103 352 887 •	25481	2000	aluminium naturalnie anodowane	szt.	654,00	1 szt.
103 352 898 •	25480	2000	aluminium czarne anodowane	szt.	892,00	1 szt.

grupa produktowa 300 380

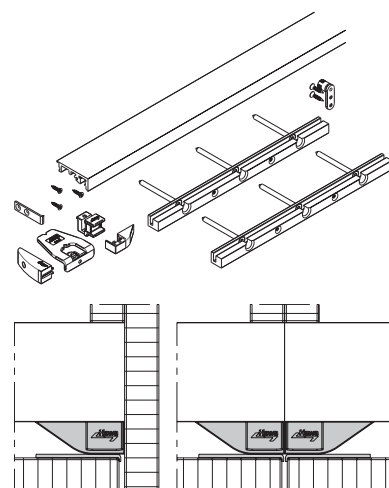

HAWA-Folding Concepta 25 Stabilizator magnetyczny

Stabilizator magnetyczny pozycjonuje drzwi przy konstrukcjach chowanych w niszach ściennych lub nie posiadających wieńca dolnego.

Zakres dostawy:

stabilizator magnetyczny
szablon do wiercenia

Nr art.	Nr producenta	Materiał	JM	Cena PLN	JC
103 352 885 •	24006	aluminium bezbarwne anodowane	kpl	144,00	1 kpl

grupa produktowa 300 380

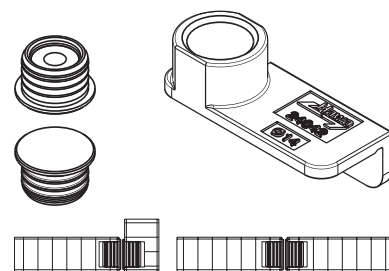

HAWA-Folding Concepta 25 Płytką łączącą

- płytka łącząca do szyny bieżnej

Typ: HAWA-Folding Concepta 25

Nr art.	Nr producenta	Powierzchnia	JM	Cena PLN	JC
103 352 144 •	24321	anodowana	szt.	85,00	1 szt.

grupa produktowa 300 380

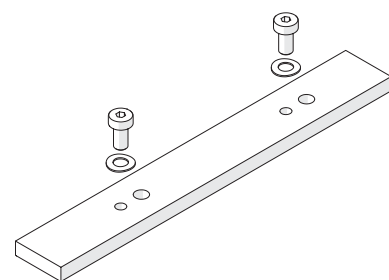

HAWA-Folding Concepta 25 Profil wzmacniający z płytką łączącą do szyny bieżnej

Dzięki profilowi do wzmocnienia wieńca górnego możliwa jest realizacja konstrukcji o szerokości do 2800mm.

Maksymalne ugięcie wieńca górnego: ≤ 2 mm

Płytką łączącą stabilizuje styk szyny bieżnej między konstrukcją lewą a prawą.

Wykonanie: z otworami
Materiał: aluminium bezbarwnie anodowane

Nr art.	Nr producenta	Długość mm	JM	Cena PLN	JC
103 352 875 •	24322	2600	kpl	799,00	1 kpl

grupa produktowa 300 380

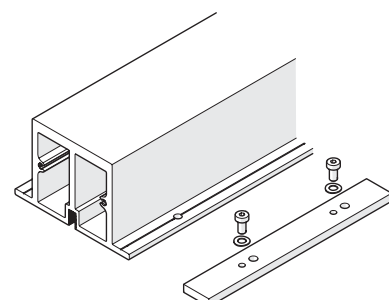

HAWA-Concepta 25/30/40/50

HAWA-Concepta 25/30/40/50 umożliwia obrót drzwi o 90°, a następnie wsunięcie ich do wnęki lub korpusu szafy. Wykonanie konstrukcji na całą wysokość ściany jest równie efektowne i łatwe jak wykonanie szaf garderobianych wyposażonych w rozwiązania drzwiowe. Ten przemyślany system ułatwia realizację nietypowych, wysokich konstrukcji. Rezygnując z prowadnicy dolnej umożliwia optymalne i elastyczne wykorzystanie przestrzeni bez przeszkody w postaci wystających drzwi.

Obszar zastosowania:

wszędzie tam, gdzie istotne jest wykorzystanie przestrzeni i swobodny dostęp do całej zawartości zabudowy. Idealny do kuchni, sypialni, łazienki czy domowego biura.

Zalety oraz cechy systemu:

HAWA-Concepta 25/30 z rolkami prowadzącymi górnymi i dolnymi

HAWA-Concepta 40/50 z wózkiem górnym i dolnymi rolkami prowadzącymi
Certyfikat LGA

Ilość drzwi:	1
Szerokość skrzydła od:	300 mm
Grubość frontu od:	19 mm
Grubość frontu do:	50 mm

Nr art.	Nr produc.	Nośność kg	Wys. skrzydła od mm	Wys. skrzydła do mm	Szer. skrzydła do mm	JM	Cena PLN	JC
103 352 495 •	27648	25	1250	1850	750	kpl	2.483,00	1 kpl
103 352 496 •	27649	30	1851	2300	900	kpl	2.659,00	1 kpl
103 352 497 •	27650	40	1851	2500	900	kpl	3.267,00	1 kpl
103 352 498 •	27651	50	2301	2850	900	kpl	3.438,00	1 kpl

grupa produktowa 300 380

Akcesoria				
Nr art.	Opis	JM	Cena PLN	JC
103 355 414 •	HAWA COMBINO Okucie wyrównujące, wysokość skrzydła 2240 - 2850 mm, aluminium	kpl	274,00	1 kpl
103 355 434 •	HAWA COMBINO Okucie wyrównujące, wysokość skrzydła 2040-2600mm, alu surowe	kpl	130,00	1 kpl
103 355 437 •	HAWA COMBINO Okucie wyrównujące, wysokość skrzydła 1215 - 1775 mm, aluminium	kpl	191,00	1 kpl
103 355 438 •	HAWA COMBINO Okucie wyrównujące, wysokość skrzydła 2240-2850mm, alu czarne anod.	kpl	314,00	1 kpl
103 355 439 •	HAWA COMBINO Okucie wyrównujące, wysokość skrzydła 2040-2600mm, alu czarne anod.	kpl	171,00	1 kpl
103 355 443 •	HAWA COMBINO Okucie wyrównujące, wysokość skrzydła 1215-1775mm, alu czarne anod.	kpl	223,00	1 kpl

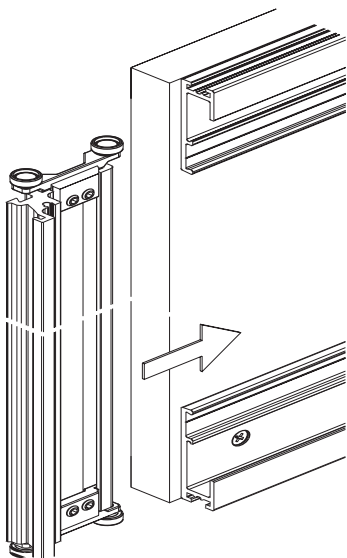

HAWA-Concepta 25/30

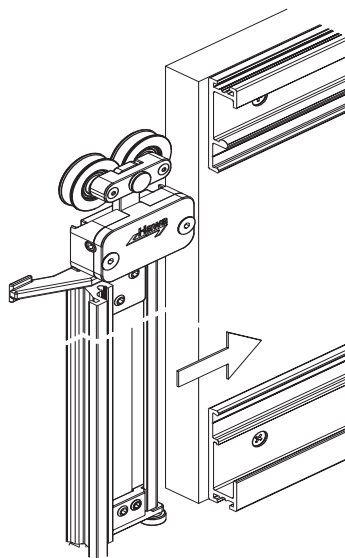

HAWA-Concepta 40/50



	T	TH	E
HAWA-Concepta 25	≤ 650 mm	1250-1850 mm	≤ 577 mm
HAWA-Concepta 30	≤ 900 mm	1851-2300 mm	≤ 827 mm
HAWA-Concepta 40	≤ 900 mm	1851-2500 mm	≤ 827 mm
HAWA-Concepta 50	≤ 900 mm	2301-2850 mm	≤ 827 mm

Kalkulacja dla drzwi drewnianych

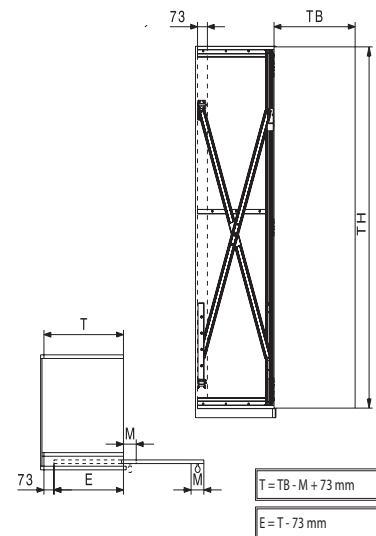

Drzwi zlicowane

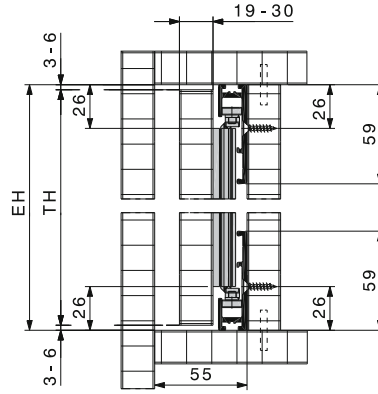
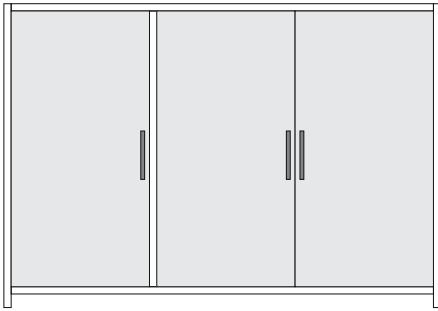

HAWA-Concepta 25/30

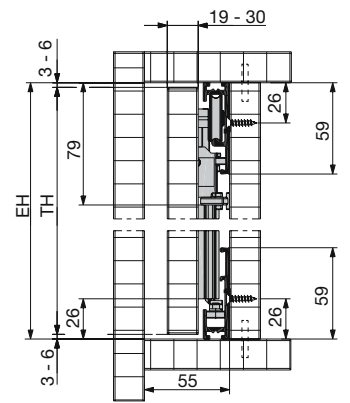

HAWA-Concepta 40/50

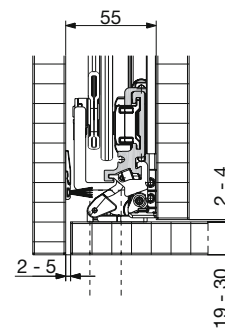
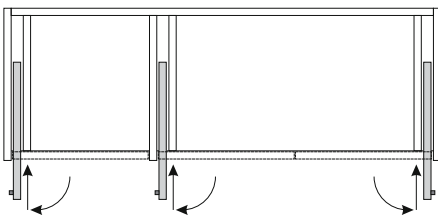

HAWA-Concepta 25/30/40/50

Drzwi w niszy ściennej

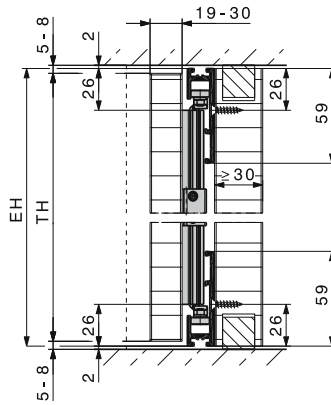
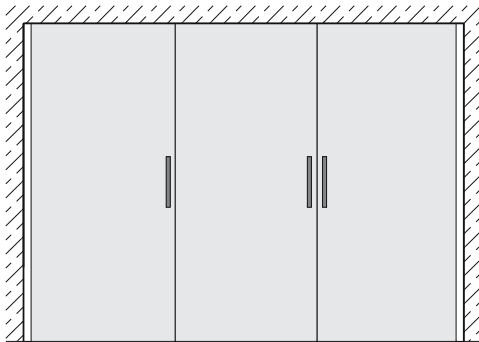

HAWA-Concepta 25/30

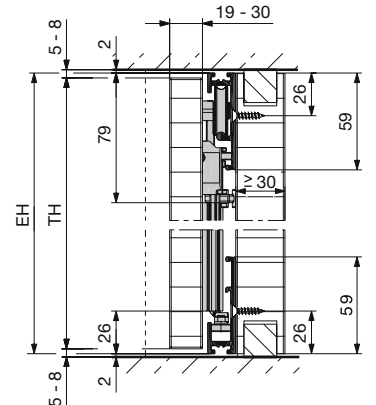

HAWA-Concepta 40/50

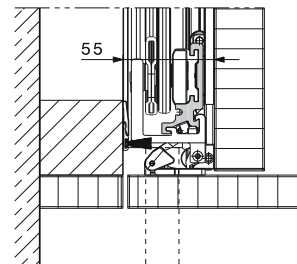
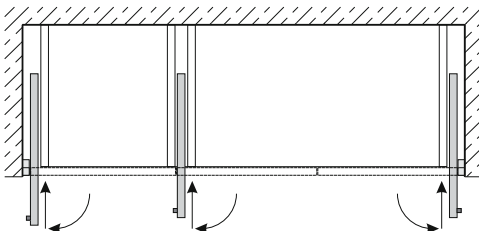

HAWA-Concepta 25/30/40/50

Drzwi nakładane na wieniec dolny i wieniec górny

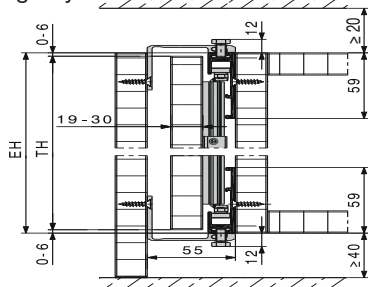
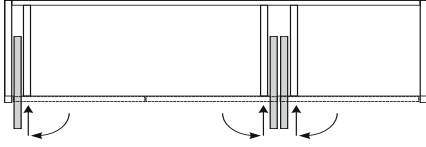
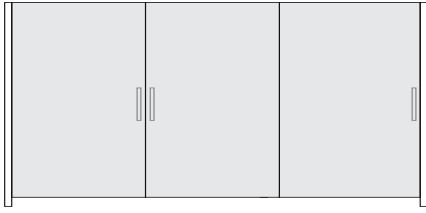

System: HAWA-Concepta 25/30
Połączenie: Profil Connector 55 mm

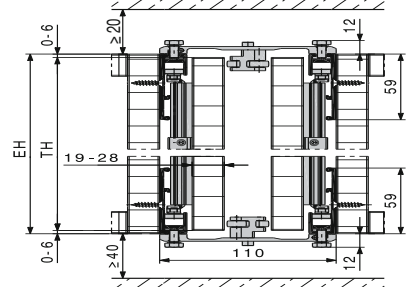

System: HAWA-Concepta 25/30
Połączenie: Profil Connector 110 mm

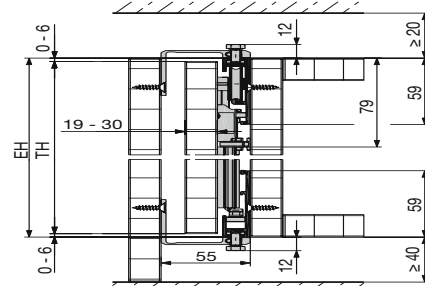

System: HAWA-Concepta 40/50
Połączenie: Profil Connector 55 mm

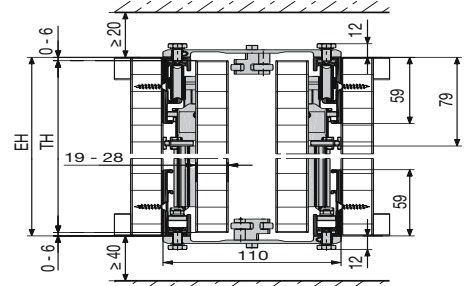

System: HAWA-Concepta 40/50
Połączenie: Profil Connector 110 mm

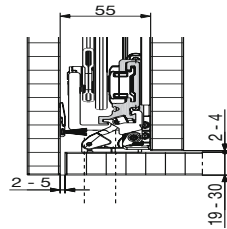

Connector 55 mm
Maksymalna grubość drzwi: 30 mm

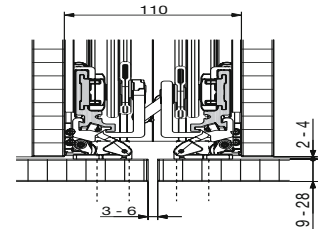

Connector 110 mm
Maksymalna grubość drzwi: 28 mm



HAWA-Concepta 25/30/40/50

Maksymalna waga drzwi wynika ze stosunku ich szerokości i wysokości; TB = szerokość drzwi, TH = wysokość drzwi

HAWA-Concepta 25

TB \ TH	300	350	400	450	500	550	600	650	700	750
1850	25	25	25	25	25	25	25	24	23	22
1800	25	25	25	25	25	25	25	23	22	21
1750	25	25	25	25	25	25	24	22	21	21
1700	25	25	25	25	25	25	24	21	21	20
1650	25	25	25	25	25	25	23	21	20	19
1600	25	25	25	25	25	24	22	20	19	18
1550	25	25	25	25	25	24	21	19	18	18
1500	25	25	25	25	25	23	21	18	18	17
1450	25	25	25	25	24	22	20	18	17	16
1400	25	25	25	25	24	21	19	17	16	15
1350	25	25	25	24	23	21	18	16	16	15
1300	25	25	25	24	22	20	18	15	15	14
1250	25	25	24	23	21	19	17	15	14	13

HAWA-Concepta 40

TB \ TH	300	350	400	450	500	550	600	650	700	750	800	850	900
2500	40	40	40	40	40	40	40	40	40	40	40	40	40
2450	40	40	40	40	40	40	40	40	40	40	40	40	39
2400	40	40	40	40	40	40	40	40	40	40	40	40	38
2350	40	40	40	40	40	40	40	40	40	40	40	39	37
2300	40	40	40	40	40	40	40	40	40	40	40	38	36
2250	40	40	40	40	40	40	40	40	40	40	39	37	35
2200	40	40	40	40	40	40	40	40	40	40	38	36	34
2150	40	40	40	40	40	40	40	40	40	39	37	35	33
2100	40	40	40	40	40	40	40	40	40	38	36	34	32
2050	40	40	40	40	40	40	40	40	39	37	35	33	31
2000	40	40	40	40	40	40	40	40	38	36	34	32	30
1950	40	40	40	40	40	40	40	40	39	37	35	33	29
1900	40	40	40	40	40	40	40	40	38	36	34	32	28
1851	40	40	40	40	40	40	39	37	35	33	31	29	27

HAWA-Concepta 30

TB \ TH	300	350	400	450	500	550	600	650	700	750	800	850	900
2300	30	30	30	30	30	30	30	30	30	30	29	27	26
2250	30	30	30	30	30	30	30	30	30	30	28	27	25
2200	30	30	30	30	30	30	30	30	30	29	27	26	24
2150	30	30	30	30	30	30	30	30	30	29	27	25	24
2100	30	30	30	30	30	30	30	30	30	28	26	25	23
2050	30	30	30	30	30	30	30	30	29	27	25	24	23
2000	30	30	30	30	30	30	30	30	29	26	25	23	22
1950	30	30	30	30	30	30	30	29	27	26	24	23	21
1900	30	30	30	30	30	30	30	29	27	25	23	22	21
1851	30	30	30	30	30	30	30	28	26	24	23	21	20

HAWA-Concepta 50

TB \ TH	300	350	400	450	500	550	600	650	700	750	800	850	900
2850	50	50	50	50	50	50	50	50	50	50	50	50	50
2800	50	50	50	50	50	50	50	50	50	50	50	50	50
2750	50	50	50	50	50	50	50	50	50	50	50	50	50
2700	50	50	50	50	50	50	50	50	50	50	50	50	49
2650	50	50	50	50	50	50	50	50	50	50	50	50	48
2600	50	50	50	50	50	50	50	50	50	50	50	49	48
2550	50	50	50	50	50	50	50	50	50	50	50	48	47
2500	50	50	50	50	50	50	50	50	50	50	49	48	46
2450	50	50	50	50	50	50	50	50	50	49	48	47	45
2400	50	50	50	50	50	50	50	50	50	48	48	46	45
2350	50	50	50	50	50	50	50	50	49	48	47	45	44
2301	50	50	50	50	50	50	50	49	48	47	46	45	43



HAWA-Concepta Profil łączący boki wnętrza lub korpusu Connector 55

- do wnętrza z drzwiami obrotowymi/przesuwnymi z drewna: 19-30 mm
- profil niweluje różnice wysokości strony zewnętrznej lub korpusów do $\pm 1,5$ mm

Materiał: aluminium bezbarwnie anodowane

Nr art.	Nr producenta	Długość mm	JM	Cena PLN	JC
103 352 966 •	23221	650	szt.	176,00	1 szt.
103 352 967 •	23222	900	szt.	235,00	1 szt.

grupa produktowa 300 380

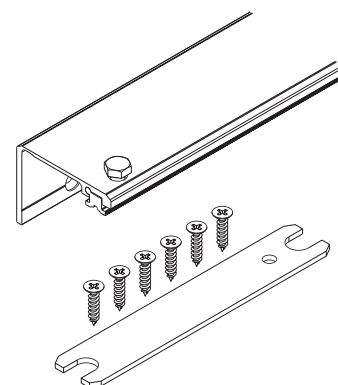

HAWA-Concepta Profil łączący Connector 110 do korpusu

- do wnętrza z podwójnymi drzwiami obrotowymi/przesuwnymi z drewna: 19-28 mm
- profil niweluje różnice wysokości korpusów do ± 1.5 mm

Materiał: aluminium bezbarwnie anodowane

Nr art.	Nr producenta	Zastosowanie	Długość mm	JM	Cena PLN	JC
103 352 968 •	23223	ze stopkami	650	szt.	450,00	1 szt.
103 352 969 •	23224	ze stopkami	900	szt.	513,00	1 szt.
103 352 970 •	23225	stopka stała	26	szt.	337,00	1 szt.

grupa produktowa 300 380

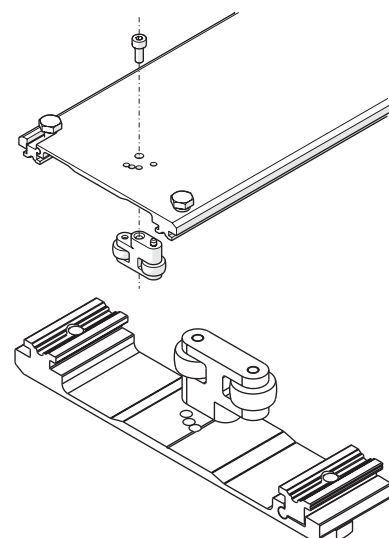

Montaż na stałym cokole

Hawa **Combino**

HAWA COMBINO Okucie wyrównujące

Różne wysokości i wybór spośród trzech kolorów powierzchni pozwalają znaleźć pasujące rozwiązanie do każdej konstrukcji. Profil napinający w zależności od potrzeby może być przyklejany lub przykręcany. Stabilna konstrukcja okucia utrzymuje sztywność frontu i pozwala na bezszelestną pracę.

Wskazówka: nie nadaje się do drewna twardego! Do jednego skrzydła konieczny jest jeden komplet!

Szerokość skrzydła od: 300 mm
 Szerokość skrzydła do: 1600 mm
 Grubość frontu od: 16 mm
 Grubość frontu do: 50 mm
 Materiał: aluminium

Nr art.	Wys. skrzydła od mm	Wys. skrzydła do mm	Powierzchnia	JM	Cena PLN	JC
103 355 414 •	2240	2850	srebrna anodowana	kpl	274,00	1 kpl
103 355 434 •	2040	2600	surowa	kpl	130,00	1 kpl
103 355 437 •	1215	1775	surowa	kpl	191,00	1 kpl
103 355 438 •	2240	2850	czarna anodowana	kpl	314,00	1 kpl
103 355 439 •	2040	2600	czarna anodowana	kpl	171,00	1 kpl
103 355 443 •	1215	1775	czarna anodowana	kpl	223,00	1 kpl

grupa produktowa 300 382

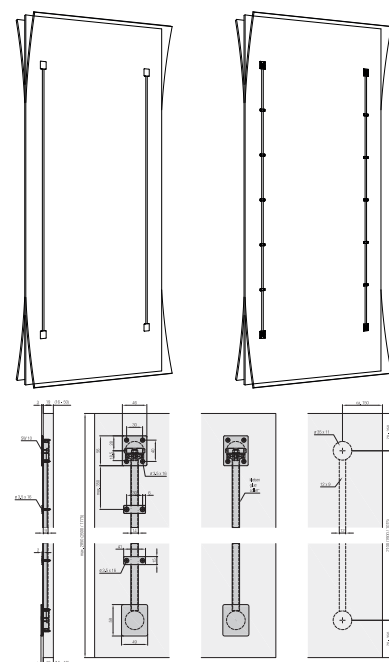

Okucie wyrównujące Plano Top „Mega”

- chronione patentem okucie wyrównujące do frontów meblowych o grubości od 16 mm
- okucie jest wpuszczane w dwa otwory pod puszkę $\varnothing 35$ mm i głębokości 12,5 mm i jeden rowek o szerokości 10 mm i głębokości 9 mm
- profil z aluminium
- zaślepki z czarnego tworzywa sztucznego
- puszki z cynku odlewanego ciśnieniowo

Wskazówka: do jednego skrzydła konieczne są dwa komplety.

Zakres dostawy:

- 1 profil aluminiowy
- 1 pręt gwintowany
- 2 puszki z zaślepkami

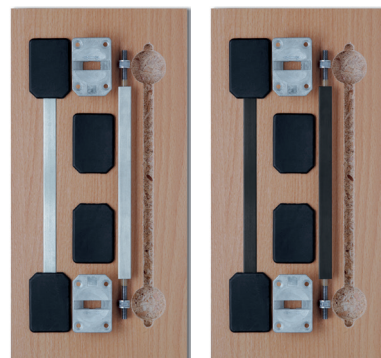

Nr art.	Wys. skrzydła mm	Rozstaw osi mm	Rodzaj opakowania	Powierzchnia	JM	Cena PLN	JC
103 352 595	2100 - 2375	1900	opakowanie pojedyncze	profil aluminiowy błyszczący	kpl	№ 56,20	1 kpl
103 396 650	2100 - 2375	1900	opakowanie przemysłowe 50 kompletów	profil aluminiowy błyszczący	szt.	№ 39,80	1 szt.
103 352 592	2375 - 2650	2175	opakowanie pojedyncze	profil aluminiowy błyszczący	kpl	№ 67,00	1 kpl
103 396 676	2100 - 2375	1900	opakowanie pojedyncze	profil aluminiowy czarny	kpl	№ 81,70	1 kpl
103 396 675	2100 - 2375	1900	opakowanie przemysłowe 50 kompletów	profil aluminiowy czarny	kpl	№ 67,40	1 kpl
103 396 677	2375 - 2650	2175	opakowanie pojedyncze	profil aluminiowy czarny	kpl	№ 93,60	1 kpl

grupa produktowa FNT

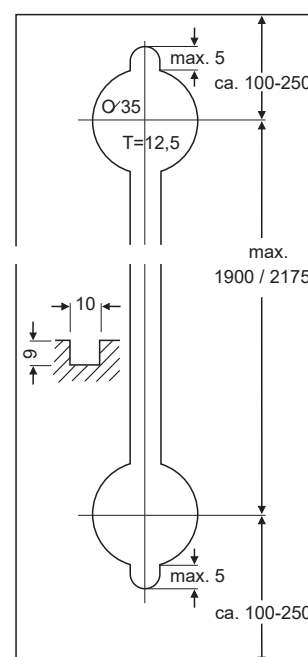
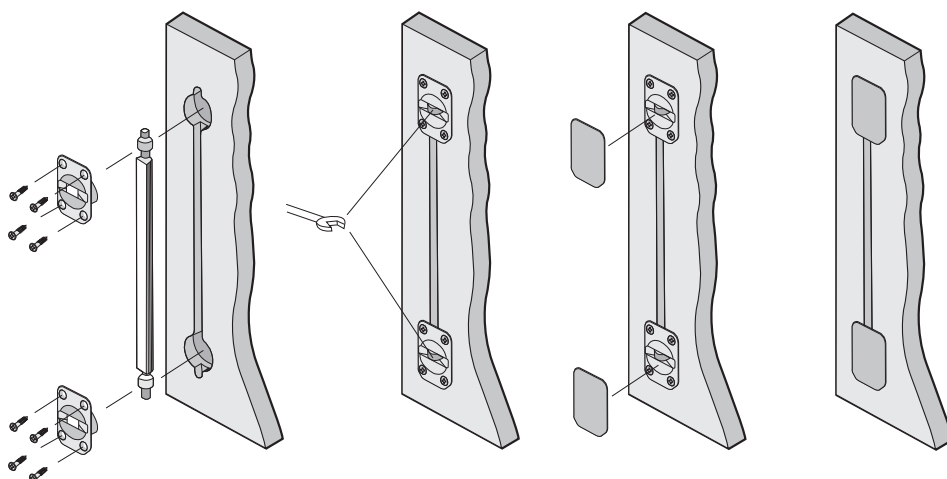

Zaślepka Plano Top do okucia wyrównującego

Nr art.	Materiał	Powierzchnia	JM	Cena PLN	JC
103 352 594	tworzywo sztuczne	biała	szt.	139,00	100 szt.

grupa produktowa 300



OGÓLNE WARUNKI - zawieranie wszelkich umów oraz dokonywanie innych czynności prawnych Schachermayer Polska Sp. z o.o.

Adres:

Schachermayer Polska Sp. z o.o
Kryspinów 517, 32-060 Liszki k/Krakowa

Telefax: +48 (0)12 / 258 31 99
Email: info@schachermayer.pl
Online: www.schachermayer.pl/kontakt

1. Zawarcie umowy

Wszelkie informacje dotyczące towarów w tym ich cen podawane przez SCH nie stanowią oferty w rozumieniu kodeksu cywilnego. SCH zastrzega sobie prawo do zmian technicznych dostarczanych towarów. Każdorazowe zlecenie przez Klienta dostawy (złożenie zamówienia w formie ustnej, pisemnej lub za pośrednictwem Portalu oraz sklepu internetowego) stanowi przyjęcie przez SCH zamówienia Klienta dopiero po ówczesnym potwierdzeniu zamówienia lub przez zokazanie dostawy i stanowi jednocześnie uznanie przez Klienta należności wynikającej z wystawionej przez SCH faktury VAT z tytułu wykonania dostawy bez konieczności podpisywania faktury VAT przez Klienta. Dla ustalenia umownego zakresu dostawy i świadczenia miarodajna jest wyłącznie treść potwierdzenia zamówienia, a w razie jego braku, treść pokwitowania dostawy i faktury. Pomimo niezgodności dostawy z treścią zamówienia uznaje się, że Klient ją zaakceptował, chyba, że w terminie 4 dni od dostawy sprzeciwił się temu listem poleconym.

2. Ceny

SCH zastrzega sobie prawo do zmian cen wskutek ogólnych podwyżek cen i wynagrodzeń oraz zmian kursów walut, jak również warunków importowych i eksportowych. Z tego względu zamówienia realizowane są każdorazowo zgodnie z cenami, kursami, oraz warunkami importowymi i eksportowymi z dnia dostawy lub w przypadku metali także z dnia wpływu zamówienia.

3. Terminy dostaw

Dane dotyczące czasu dostawy podawane są w przybliżeniu i nie są wiążące. Obowiązek dostawy zawieszają się dopóki Klient pozostaje w zwłoce w zapłacie lub co do jakiegokolwiek innego zobowiązania wobec SCH. Obowiązek dostawy zawieszają się także dopóki dostawa nie jest możliwa wskutek okoliczności nie zainicjowanych wyłącznie przez SCH. SCH popada w zwłokę dopiero po przekroczeniu wyznaczonego pisemnie odpowiedniego dodatkowego terminu dostawy. Klient może odstąpić od umowy dopiero po bezskutecznym upływie dodatkowego terminu dostawy, do której był zobowiązany SCH. Klientowi nie przysługują żadne roszczenia wobec SCH z tytułu szkody wynikającej z opóźnienia lub jego następstw.

4. Wysłka

Wysłka towaru do wskazanego przez Klienta miejsca przeznaczenia odbywa się na koszt i ryzyko odbiorcy. Nieodpłatna dostawa następuje od kwoty jednorazowego zamówienia w wysokości 2000 zł netto, z wyłączeniem towarów dłuższych niż 3 mb oraz których odbiór zgodnie z wyraźnym wskazaniem w informacjach, cennikach i katalogach SCH następuje z magazynu w Linzu lub z fabryki. Do jednorazowych zamówień do wysokości kwoty 2000 zł netto nalicza się opłatę za dostawę. Niezależnie od wartości jednorazowego zamówienia, po pisemnym zamówieniu klienta, opłata za transport może zostać naliczana w formie ryczałtowej w ostatnim dniu roboczym miesiąca, za każdy miesiąc kalendarzowy na warunkach określonych przez SCH. Pisemne zamówienie usługi transportowej opłacanej ryczałtowo musi posiadać formę pisma i bezwzględnie zawierać: dane klienta, ilość dostaw w miesiącu oraz podpis osoby zgodnie z reprezentacją firmy wraz ze stemplem firmowym. Pismo należy przesałać w oryginale pocztą lub jako załącznik poczty elektronicznej. Rezygnacja z usługi transportowej opłacanej ryczałtowo może nastąpić jedynie w formie pisemnej ze skutkiem od kolejnego miesiąca kalendarzowego. Określenie dostawy jako nieodpłatnie do miejsca przeznaczenia oznacza wyłącznie: nieodpłatny transport do miejsca przeznaczenia, co nie obejmuje kosztów rozładunku i kosztów z tym związanych. Dodatkowe świadczenia wykonywane przez podmioty upoważnione przez SCH do czynności transportowych i serwisowych nie są częścią umowy sprzedaży. W przypadku specjalnych zamówień może być wymagana zaliczka. Pozostałości z dostaw zamówionych na podstawie zleceń ramowych dostarczane są przez SCH na koniec roku bez dodatkowych uzgodnień.

5. Rękojmia/odszkodowanie/odpowiedzialność za produkt

5.1 SCH zapewnia jedynie, że towar wykazuje jakość lub właściwość, jakie zwyczajowo posiadają towary tego rodzaju i jakich Klient może w rozsądny sposób oczekiwać, względnie, że odpowiadają one próbie lub wzorowi przekazanym Klientowi. Wychodzące poza

te ramy jakości lub właściwości towaru uznaje się za uzgodnione, jeśli wynikają z pisemnej umowy.

5.2 SCH odpowiada jedynie za wady istniejące już w chwili wydania towaru oraz których istnienie w chwili wydania zostało udowodnione przez Klienta.

5.3 Dostarczone towary należy bezzwłocznie zbadać w sposób przyjęty przy rzeczach tego rodzaju, a dające się stwierdzić wady wskazać szczegółowo w pokwitowaniu dostawy lub liście przewozowym, pod rygorem utraty wszelkich roszczeń w szczególności odszkodowawczych. Jeśli przy wydaniu nie jest możliwe natychmiastowe zbadanie towaru, okoliczność tę - pod rygorem utraty wszelkich roszczeń - należy wskazać w pokwitowaniu dostawy lub liście przewozowym oraz w ciągu 4 dni po dostarczeniu towaru pisemnie i szczegółowo zareklamować wszelkie wady dające się stwierdzić podczas późniejszego badania.

5.4 W przypadku, gdy dostarczony towar jest wadliwy lub gdy usterki wystąpią w okresie rękojmi, Klientowi przysługuje jedynie roszczenie o bezpłatną naprawę towaru lub wymianę na towar wolny od wad w odpowiednim terminie. Roszczenia z tytułu rękojmi wygasają każdorazowo wskutek używania towaru przez Klienta w sposób niezgodny z instrukcją lub wymogami specjalistycznymi, obowiązującymi normami oraz ogólnie przyjętymi zasadami techniki. O ile nic innego nie zostało pisemnie uzgodnione z SCH wyłączone są wszelkie inne lub dalej idące roszczenia, w szczególności o obniżenie wynagrodzenia, niezależnie od ich podstawy prawnej.

5.5 Odszkodowanie za ewentualne szkody wynikłe z wad ograniczone jest do szkód bezpośrednich i rzeczywistych oraz przysługuje Klientowi jedynie wtedy, gdy SCH lub osobom wykonującym świadczenie w imieniu SCH można zarzucić rażące niedbaństwo lub winę.

5.6 Uprawnienia z tytułu rękojmi wygasają w razie ich nie dochodzenia na drodze sądowej w ciągu 6 miesięcy od dnia przyjęcia towaru przez Klienta. Dotyczy to także przypadku, jeśli w tym terminie Klient zawiadomił SCH o wadzie.

5.7 Klient jest zobowiązany do przestrzegania wszystkich przekazanych mu wskazówek użytkowania i do uzyskania w przypadkach wątpliwych stanowiska SCH.

5.8 Jeśli przedmiotem zamówienia jest używana maszyna, Klient dokonuje jej przejęcia na podstawie dokonanych oględzin rezygnując z wszelkich roszczeń z tytułu rękojmi. Klient oświadcza, że zna wszelkie odpowiednie przepisy o użytkowaniu maszyny i zobowiązuje się do podjęcia wszelkich działań zmierzających do tego, by przepisy te były przestrzegane podczas montażu i eksploatacji maszyny.

5.9 W przypadku, gdy w związku z dalszym zbyciem przez Klienta towaru nabytego od SCH przysługiwałyby Klientowi roszczenia odszkodowawcze wobec SCH, Klient jest zobowiązany do zawiadomienia SCH o możliwości sądowego dochodzenia roszczeń w terminie 2 tygodni od ich powstania, pod rygorem ich utraty.

6. Zwroty

Klient jest uprawniony do zwrotu dostarczonego towaru jedynie za pisemną zgodą SCH i na warunkach ustalanych przez SCH dla poszczególnych przypadków. W każdym przypadku zwrot następuje na ryzyko Klienta.

7. Warunki zapłaty

7.1 W przypadku braku innych pisemnych uzgodnień, na przykład z partnerami dokonującymi dalszej odsprzedaży, faktury SCH płatne są natychmiastowo. W razie braku innych pisemnych uzgodnień, w przypadku przekroczenia terminu zapłaty, SCH może naliczać odsetki za zwłokę za okres od dnia wymagalności płatności do dnia faktycznej zapłaty w wysokości 1% miesięcznie od kwoty faktury. Uzgodnienia dotyczące płatności częściowych pozostają wiążące tylko dopóki Klient dokonuje płatności terminowo. W przypadku niedotrzymania przez Klienta terminu, SCH może żądać natychmiastowej zapłaty, niezależnie od ewentualnych terminów płatności weksli.

7.2 W przypadku niewykonania przez Klienta jego zobowiązania do zapłaty lub wszczęcia wobec niego postępowania układowego lub upadłościowego, albo rozpoczęcia likwidacji, wszystkie należności wobec SCH stają się natychmiast wymagalne. Brak natychmiastowego zaspokojenia całości zobowiązań wobec SCH, uprawnia SCH do żądania zwrotu przedmiotu sprzedaży, z wyłączeniem wszelkich praw do jego zatrzymania.

7.3 Dochodzenie roszczeń z tytułu gwarancji, rękojmi, odszkodowawczych, z tytułu odpowiedzialności za produkt lub innych nie wpływa na wymagalność umownie ustalonego wynagrodzenia. W szczególności Klientowi z tytułu takich roszczeń nie przysługuje prawo do zatrzymania, wstrzymania zapłaty lub potrącenia. Należności wynikające z innych transakcji mogą być potrącone wyłącznie po ich stwierdzeniu prawomocnym wyrokiem sądowym lub w przypadku uznania roszczenia przez SCH.

8. Prawo odstąpienia

8.1 Koniecznym warunkiem każdej dostawy jest zdolność kredytowa Klienta.

8.2 Jeżeli po zawarciu umowy SCH uzyska negatywne informacje na temat sytuacji Klienta, SCH może według własnego uznania albo zażądać natychmiastowej zapłaty albo ustanowienia zabezpieczenia bankowego w całości wynagrodzenia albo odstąpić od umowy. Powyższe nie ogranicza SCH w prawie odstąpienia od umowy na zasadach ogólnych.

9. Zastrzeżenie własności

Wszystkie towary pozostają własnością SCH, aż do chwili całkowitego zaspokojenia wszelkich zobowiązań Klienta wobec SCH, niezależnie od źródeł ich powstania. W przypadku zapłaty przez Klienta za pomocą czeku lub weksla, w przypadkach kiedy SCH wyraził na to wcześniej zgodę, płatność uznaje się za dokonaną dopiero z chwilą faktycznej zapłaty za te dokumenty. Dla zabezpieczenia niniejszego zastrzeżenia własności Klient jest zobowiązany do ubezpieczenia dostarczonych towarów od ognia, kradzieży i innych zdarzeń losowych. Towary, za które nie zapłacono w całości nie mogą być odsprzedawane, zastawiane, ani przeważane na zabezpieczenie. O ewentualnym zastawie SCH musi być niezwłocznie powiadomiony. Na wypadek sprzedaży przez Klienta towaru objętego zastrzeżeniem własności, Klient przenosi na SCH wszelkie roszczenia jakie wynikają z dalszego zbycia towaru objętego zastrzeżeniem własności. SCH niniejszym przelew przyjmuje. Dokonana cesja stanowi zabezpieczenia roszczeń SCH i nie zwalnia Klienta z obowiązku zapłaty ceny. Klient jest zobowiązany niezwłocznie wskazać SCH nabywców towaru objętego zastrzeżeniem własności.

10. Obowiązujące prawo, miejsce świadczenia i właściwość sądu

10.1 Stosunki handlowe pomiędzy SCH i Klientem podlegają prawu polskiemu. Postanowieni konwencji o sprzedaży międzynarodowej nie stosuje się.

10.2 Miejscem wykonania umowy jest siedziba SCH. Wyłącznie właściwy jest rzeczowo właściwy sąd powszechny w Krakowie.

11. Obowiązki umowy

Nieważność któregokolwiek z postanowień OWSD nie wpływa na ważność pozostałych postanowień.

12. Ochrona konsumentów

W stosunku do Klientów będących konsumentami w rozumieniu przepisów o ochronie konsumentów niniejsze OWSD obowiązują w zakresie dopuszczalnym tymi przepisami, przy czym nieskuteczność lub nieważność niektórych postanowień OWSD z tych względów pozostaje bez wpływu na ważność pozostałych postanowień.

13. Dostęp do Portalu i Sklepu internetowego.

13.1 Klient i SCH zobowiązują się do partnerskiego i uczciwego zachowania się wobec siebie.

13.2 SCH stawia Portal i sklep internetowy do dyspozycji codziennie przez 24 h (również w soboty, niedziele i święta). Zakłócenia spowodowane awarią systemu, brakiem prądu itp. będą usuwane tak szybko jak to tylko możliwe, przy czym klient nie będzie obciążany żadnymi związanymi z tym kosztami.

13.3 SCH rości sobie prawo do zablokowania dostępu do Portalu i sklepu internetowego u w przypadku niewłaściwego użytkowania, bez prawa do odszkodowania dla klienta.

13.4 Klient zobowiązuje siebie i swoich współpracowników do nie udostępniania w jakiegokolwiek formie, programy oraz danych osobom trzecim.

13.5 Podczas pierwszego logowania się do systemu należy dokonać zmiany hasła.

13.6 SCH przechowuje i przetwarza dane osobowe klientów tylko w celach związanych z prowadzeniem działalności gospodarczej, do kontaktów z klientami.

13.7 Integralną część regulaminu stanowi Podręcznik Użytkownika sklepu internetowego który określa szczegółowe warunki korzystania z usługi dostępne w zakładce Pomoc.

14. Ochrona danych osobowych + Newsletter

Bezpieczeństwo i poufność danych naszych Klientów są dla nas sprawą istotną i poważną. Wszystkie informacje dotyczące ochrony danych można znaleźć w naszej polityce prywatności dostępnej na naszej stronie www.schachermayer.pl/datenschutz. Aby zamówić nasz Newsletter - jeśli nie ma relacji biznesowej - wymagana jest zgoda, można to zrobić, klikając w odpowiednie pole wyboru. Zezwolenie to może zostać w dowolnym momencie odwołane w formie pisemnej za pośrednictwem poczty elektronicznej, faksu, formularza online lub listu przesłanego na adres podany w nagłówku Ogólnych warunków sprzedaży i dostawy (OWSD).

Schachermayer Polska Sp. z o.o.

Kryspinów 517

32-060 Liszki k/Krakowa

T: +48 12 258 31 70

F: +48 12 258 31 99



schachermayer

www.schachermayer.pl

e-mail: info@schachermayer.pl

Oddziały: Austria - Węgry - Czechy - Słowenia - Słowacja - Chorwacja - Bośnia i Hercegowina - Rumunia - Serbia - Włochy - Niemcy